

**WICHTIGE  
SICHERHEITSHINWEISE**  
Lesen Sie die Anleitung, bevor Sie mit der  
Installation des Produktes beginnen, und  
befolgen Sie die Anweisungen genau.  
Für späteres Nachschlagen  
aufbewahren.

## Schaukel-set Mit Drei Schaukelgeräten

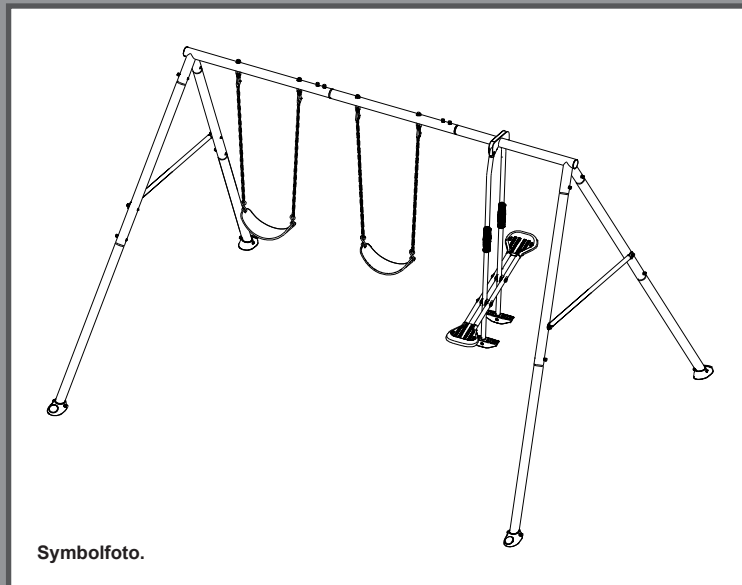

Symbolfoto.

Ist der Pool nicht herrlich? Wenn Sie Lust verspüren, noch andere Intex-Produkte auszuprobieren, wie unser Pool-Zubehör oder die Luftbetten, sowie die Spielwaren oder die Boote ...., dann besuchen Sie uns doch einfach auf unserer Homepage unter [www.intexgermany.de](http://www.intexgermany.de). Unsere Produkte sind auch im Fachhandel erhältlich.

Wegen der Politik der kontinuierlichen Produktverbesserung behält sich INTEX das Recht vor, Daten, Erscheinungsbilder oder Updates (Produktspezifikationen) jederzeit ohne Vorankündigung zu ändern!

**INTEX®**

©2025 Intex Marketing Ltd. - Intex Development Co. Ltd. - Intex Recreation Corp.  
All rights reserved/Tous droits réservés/Todos los derechos reservados/Alle  
Rechte vorbehalten. Printed in China/Imprimé en Chine/Impreso en China/  
Gedruckt in China.

®™ Trademarks used in some countries of the world under license from/®™ Marques utilisées dans certains pays  
sous licence de/Marcas registradas utilizadas en algunos países del mundo bajo licencia de/Warenzeichen verwendet  
in einigen Ländern der Welt in Lizenz von/Intex Marketing Ltd. to/à/a/an Intex Development Co. Ltd., Hong Kong &  
Intex Recreation Corp., P.O. Box 1440, Long Beach, CA 90801 • Distributed in the European Union by/Distribué dans  
l'Union Européenne par/Distribuido en la unión Europea por/Vertrieb in der Europäischen Union durch/Intex Trading B.V.,  
Ettensweg 46, 4706 PB Roosendaal – The Netherlands • Distributed in the UK by Unitex Service (UK) Limited, 124  
City Road, London, England, EC1V 2NX, UK.  
[www.intexcorp.com](http://www.intexcorp.com)

## INHALTSVERZEICHNIS

<b>Warnung.....</b>	<b>3-4</b>
<b>Teilereferenz.....</b>	<b>5-8</b>
<b>Aufbauanleitung.....</b>	<b>9-19</b>
<b>Vorbereitung der Montage.....</b>	<b>9</b>
<b>Montage der oberen Träger und Haken.....</b>	<b>10-11</b>
<b>Montage der Beine.....</b>	<b>12-13</b>
<b>Montage der Wippschaukel.....</b>	<b>14-17</b>
<b>Montage der Kettenschaukels.....</b>	<b>18</b>
<b>Montage der Verankerungen.....</b>	<b>19</b>
<b>Instandhaltung.....</b>	<b>20</b>
<b>Garantie.....</b>	<b>21</b>

**HEBEN SIE DIESE BEDIENUNGSANLEITUNG AUF**

# WICHTIGE SICHERHEITSVORSCHRIFTEN

Die Beachtung der folgenden Anweisungen und Warnhinweise verringert die Wahrscheinlichkeit von schweren oder tödlichen Verletzungen. Besprechen Sie diese Sicherheitsregeln regelmäßig mit Ihren Kindern.

## ALLE INSTRUKTIONEN LESEN UND BEFOLGEN

### WARNUNG

- Bevor Sie dieses Produkt zusammenbauen, suchen Sie sich einen ebenen Untergrund mit mindestens 2 m Abstand zu anderen Gegenständen oder Hindernissen. Für dieses Produkt ist ein Freiraum von mindestens 2 m nach allen Seiten erforderlich.
- Dieses Produkt ist nur für den häuslichen Gebrauch im Freien bestimmt. Nicht für den Einsatz in Kindertagesstätten, Vorschulen, gewerblichen oder anderen öffentlichen Einrichtungen geeignet.
- Eine ständige und kompetente Beaufsichtigung von Kindern durch Erwachsene ist jederzeit erforderlich, wenn diese sich auf oder in der Nähe dieses Produkts befinden. Lassen Sie Kinder niemals unbeaufsichtigt.
- Dieses Produkt ist für die Verwendung durch Kinder im Alter von 3 bis 10 Jahren unter Aufsicht von Erwachsenen bestimmt. Kinder unter 10 Jahren haben ein höheres Risiko für Quetschungen oder Verletzungen.
- Dieses Produkt ist für die Nutzung durch maximal 4 Kinder mit einem maximalen Gewicht von 50 kg pro Kind oder einem Gesamtgewicht von nicht mehr als 200 kg ausgelegt. Überschreiten Sie niemals das maximale Gesamtgewicht oder die maximale Anzahl von Benutzern für dieses Produkt.
- Nur für den privaten Gebrauch. Es darf nur von Erwachsenen auf- und abgebaut werden.
- Dieses Produkt muss vor Gebrauch verankert werden. Siehe Abschnitt Verankerung.
- Um schwere Verletzungen zu vermeiden, erlauben Sie Kindern nicht, dieses Produkt zu benutzen, solange es nicht vollständig zusammengebaut und ordnungsgemäß verankert ist.
- Stellen Sie Spielgeräte nicht auf Beton, Asphalt oder anderen harten Oberflächen auf. Das Produkt sollte auf stoßabsorbierenden Oberflächen wie Sand, Rindenschnitzel, Gummi und Schaumstoff aufgestellt werden. Siehe „**Informationen zu Spielplatzböden**“ für Details.
- Warnen Sie Kinder davor, sich in der Nähe, vor, hinter oder zwischen beweglichen Teilen zu bewegen.
- Erlauben Sie Kindern nicht, Schaukelketten oder -seile zu verdrehen oder sie über die obere Stützstange zu schlingen, da dies die Festigkeit der Kette oder des Seils verringern kann.
- Fügen Sie der Kette oder dem Seil niemals zusätzliche Längen hinzu. Die mitgelieferten Ketten oder Seile haben die maximale Länge, die für das/die Schaukelement(e) ausgelegt ist.
- Erlauben Sie Kindern nicht, leere Sitze zu schwingen.
- Bringen Sie Kindern bei und weisen Sie sie an, mit ihrem vollen Gewicht auf den Sitzen in der Mitte der Schaukeln zu sitzen.
- Unterstützen Sie Kinder eng bei der Verwendung dieses Produkts, bis sie über ausreichende Kraft, Fähigkeiten und Vertrauen für eine sichere Verwendung ohne Hilfe verfügen.
- Erlauben Sie Kindern nicht, dieses Produkt anders als vorgesehen zu verwenden.
- Warnen Sie Kinder davor, die Schaukeln bzw. Sitze zu verlassen, während diese in Bewegung sind.
- Stellen Sie sicher, dass die Kinder angemessen gekleidet sind. Das Tragen von locker sitzenden Schuhen und bestimmten Kleidungsstücken wie Schals und Ponchos ist bei der Verwendung dieses Produkts potenziell gefährlich.
- Das Produkt kann bei Nässe oder schlechtem Wetter wie Regen, Schnee, Eis usw. rutschig sein. Erlauben Sie Kindern nicht, dieses Produkt unter solchen Bedingungen zu verwenden.
- Stellen Sie sicher, dass die Schaukel und die Ketten an beiden Enden gesichert sind und nicht aufgewickelt werden können.
- Lassen Sie Kinder keine Gegenstände an diesem Produkt befestigen, die nicht speziell für die Verwendung damit entwickelt wurden, wie z. B., aber nicht beschränkt auf Springseile, Wäscheleinen, Haustierleinen, Kabel und Ketten, da diese die Gefahr einer Strangulation mit sich bringen können.
- Lassen Sie Kinder Fahrrad- oder andere Helme abnehmen, bevor sie das Produkt verwenden.
- Lassen Sie Kinder nicht zu hoch oder schräg schaukeln.
- Erlauben Sie Kindern nicht, sich an Strukturelemente dieses Produkts zu hängen oder daran zu klettern.
- Dieses Produkt nicht umbauen und/oder Zubehör verwenden, das nicht vom Hersteller mitgeliefert wurde.
- Überprüfen Sie die Warnbeschilderung regelmäßig, um die Lesbarkeit zu gewährleisten.

**DIE NICHTBEACHTUNG DIESER WARNUNGEN KANN ZU SACHSCHÄDEN, SCHWEREN VERLETZUNGEN ODER ZUM TODE FÜHREN.**

**HEBEN SIE DIESE BEDIENUNGSANLEITUNG AUF**

## Informationen zu Spielplatzböden

### Verbraucherinformationsblatt für das Oberflächenmaterial von Spielplätzen

Die „US Consumer Product Safety Commission (CPSC)“ schätzt, dass circa 100.000 Verletzungen, die jährlich in den Notfallaufnahmen der Krankenhäuser in den USA behandelt werden, auf Unfälle in Zusammenhang mit der Benutzung von Spielplatzgeräten zurückzuführen sind. Die Verletzungen in Zusammenhang mit diesem Gefahrenmuster gehören zu den gefährlichsten aller Spielplatzunfälle und können tödlich sein, insbesondere bei Kopfverletzungen. Die Oberflächenbeschaffenheit unter und um die Spielgeräte herum kann ein wesentlicher Faktor bei der Ermittlung des Verletzungspotenzials durch einen Sturz sein. Es ist offensichtlich, dass der Sturz auf eine stoßdämpfende Fläche weniger schwerwiegende Verletzungsgefahren birgt, als der Aufprall auf einer harten Fläche. Spielgeräte dürfen niemals auf harten Flächen aufgestellt werden, z. B. Beton oder Asphalt. Aber auch Gras- und Rasenflächen können sich in Bereichen mit hohem Verkehrsaufkommen sehr schnell in harte Flächen verwandeln. Geschredderter Rindenmulch, Holzschnitzel, feiner Sand oder Feinkies gelten als ausreichend stoßdämpfende Oberflächenmaterialien, sofern sie in ausreichender Tiefe unter und um die Spielgeräte ausgebracht werden.

Tabelle 1 gibt die maximale Höhe an, aus der sich ein Kind bei einem Sturz auf eines der vier verschiedenen Schüttmaterialien keine lebensbedrohlichen Kopfverletzungen zuziehen würde, wenn diese in einer Tiefe von 150 mm, 225 mm und 300 mm ausgebracht und gepflegt werden.

**Tabelle 1 - Fallhöhe in Millimeter aus der eine lebensbedrohliche Kopfverletzung nicht wahrscheinlich ist**

Art des Materials	Tiefe des Oberflächenmaterials		
	150 mm	225 mm	300 mm
Doppelt geschredderter Rindenmulch	1 800	3 000	3 300
Holzschnitzel	1 800	2 100	3 600
Feiner Sand	1 500	1 500	2 700
Feiner Kies	1 800	2 100	3 000

Allerdings muss bedacht werden, dass nicht alle Verletzungen vermieden werden können, unabhängig von dem verwendeten Oberflächenmaterial.

Es wird empfohlen, in allen Richtungen um stationäre Spielgeräte, wie Klettergerüste und Rutschen, mindestens 1.800 mm stoßdämpfendes Material zu verteilen. Da Kinder jedoch manchmal absichtlich von einer sich bewegenden Schaukel springen können, sollte das stoßdämpfende Material vor und hinter der Schaukel mindestens doppelt so weit reichen wie die Höhe des Drehpunkts, gemessen von einem Punkt direkt unter dem Drehpunkt an der Tragkonstruktion.

Diese Informationen sollen dabei helfen, die relativen stoßabsorbierenden Eigenschaften verschiedener Materialien zu vergleichen. Es wird keinem Material der Vorzug gegeben. Allerdings ist jedes Material nur dann wirksam, wenn es richtig gepflegt wird. Die Materialien müssen regelmäßig überprüft und bis zur richtigen Tiefe für das entsprechende Gerät aufgefüllt werden. Die Auswahl der Materialien ist abhängig von Art und Höhe des Spielgerätes, der Verfügbarkeit der Materialien in einer bestimmten Region und von den Kosten.

Diese Informationen wurden der CPSC-Veröffentlichung „*Playground Surfacing – Technical Information Guide*“ (Bodenbeläge für Spielplätze – Technische Informationen) und „*Handbook for Public Playground Safety*“ (Handbuch für die Sicherheit öffentlicher Spielplätze) entnommen.

## HEBEN SIE DIESE BEDIENUNGSANLEITUNG AUF

**TEILEREFERENZ**

Bevor Sie mit dem Zusammenbau des Produkts beginnen, nehmen Sie sich bitte kurz Zeit, um den Inhalt zu überprüfen und sich mit den Einzelteilen vertraut zu machen.

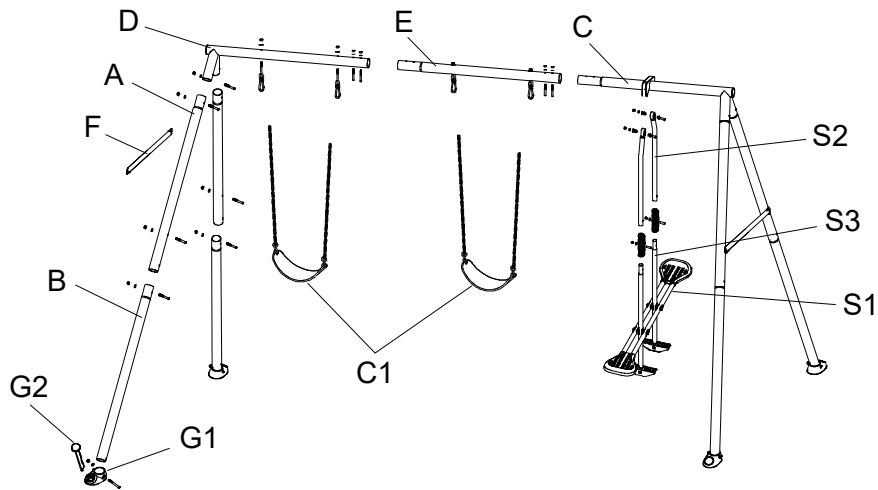

**HINWEIS:** Die Zeichnungen sind nur für Illustrationszwecke gedacht, eventuelle Abweichungen zum Produkt können vorhanden sein. Nicht maßstabgetreu.

TEILENUMMER	BESCHREIBUNG	MENGE	Modell 44121	Modell 44123
			ERSATZTEILNUMMER	
A	Oberes Bein	4	13380A	13380G
B	Unteres Bein	4	13381B	13381G
C	Ende des Rutschenträgers	1	13377A	13377G
D	Ende des Schaukelträgers	1	13376A	13376G
E	Mittlerer Schaukelträger	1	13378A	13378G
F	Querstange	2	13382A	13382G
G1	Basis Verankerungsfuß	4	13303B	13303G
G2	Ankerstange	4	13302B	13302G
HS10	Langer Schraubensatz (H1+H4+H16)	4	13481	13481
HS11	Kurzer Schraubensatz (H4+H15+H16)	16	13482	13482
HS3	Satz langer Tonnenmuttern (H4+H6+H8+H9)	2	13304D	13304D
HS4	Satz kurzer Tonnenmuttern (H4+H7+H8+H9)	4	13304C	13304C
HS12	Karabiner mit Schraubensatz (H4+H16+H17)	4	13483	13483
C1	Kettenschaukel	2	13386	13386
S1	Montage des Wippschaukelsitzes	1	13385	13385
S2	Oberes Bein der Wippschaukel	2	13383	13383
S3	Unteres Bein der Wippschaukel	2	13384	13384
S4	Handgriff für den Mast	2	13317	13317
S5	Endkappe (in S2 vorinstalliert)	2	13318	13318
S8	Einsatzlager	4	13320	13320
S9	Dichtungssatz (S6+S7)	6	13319	13319

**Identifikation der Komponenten**

Die Referenznummer ist auf den Kartons der Komponenten aufgedruckt. Während des Zusammenbaus müssen Sie nur die Referenznummer der jeweiligen Komponente überprüfen, wie in jedem Schritt angegeben. Dadurch wird die Suche nach den richtigen Komponenten erleichtert.

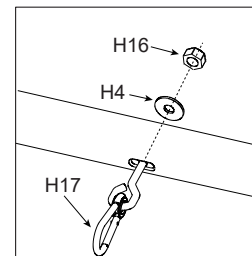

**HEBEN SIE DIESE BEDIENUNGSANLEITUNG AUF**

## TEILEREFERENZ (Fortsetzung)

Bevor Sie mit dem Zusammenbau des Produkts beginnen, nehmen Sie sich bitte kurz Zeit, um den Inhalt zu überprüfen und sich mit den Einzelteilen vertraut zu machen.

### Komponenten (A-Rahmen)

Überprüfen Sie, ob alle Teile und Unterbaugruppen vorhanden sind, und ordnen Sie die Teile sorgfältig gemäß den untenstehenden Zeichnungen an.

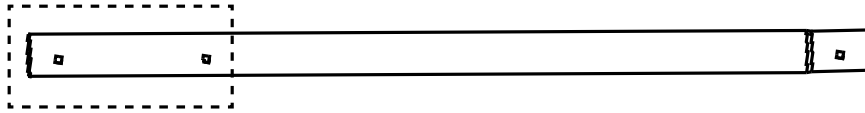

[A] Oberes Bein (x4)



[B] Unteres Bein (x4)



[G1] Basis Verankerungsfuß (x4)

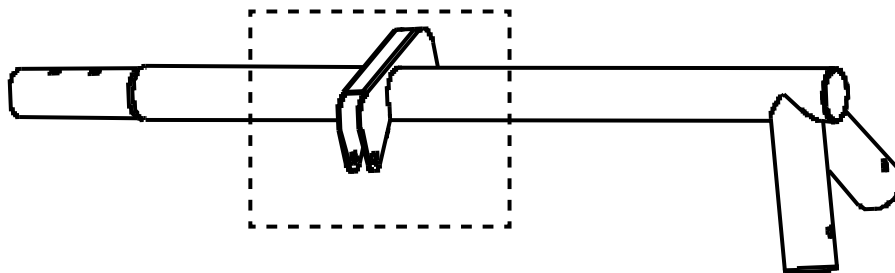

[C] Ende des Rutschenträgers (x1)

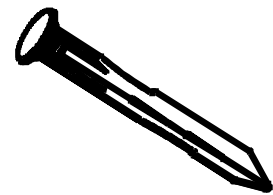

[G2] Ankerstange (x4)

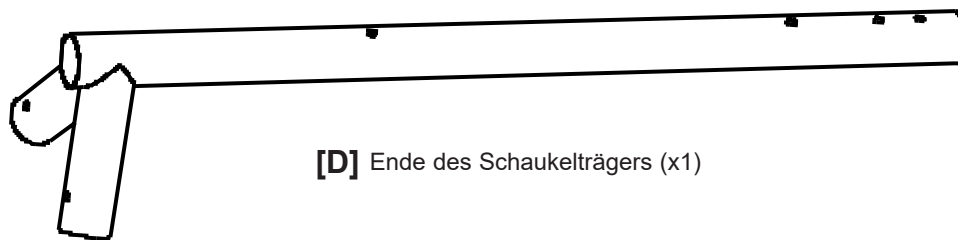

[D] Ende des Schaukelträgers (x1)

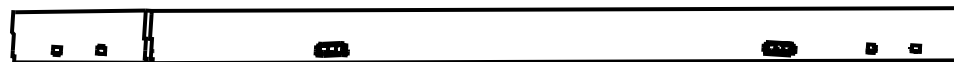

[E] Mittlerer Schaukelträger (x1)

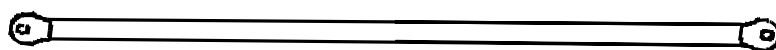

[F] Querstange (x2)

**HEBEN SIE DIESE BEDIENUNGSANLEITUNG AUF**

## TEILEREFERENZ (Fortsetzung)

Bevor Sie mit dem Zusammenbau des Produkts beginnen, nehmen Sie sich bitte kurz Zeit, um den Inhalt zu überprüfen und sich mit den Einzelteilen vertraut zu machen.

### Komponenten

Überprüfen Sie, ob alle Teile und Unterbaugruppen vorhanden sind, und ordnen Sie die Teile sorgfältig gemäß den untenstehenden Zeichnungen an.

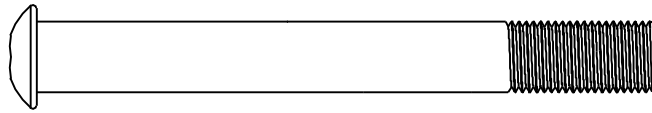

**[H1]** Lange Schraube M10 x 80 mm (x4)

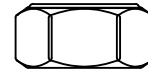

**[H16]** Mutter M10 x 9 mm (x24)

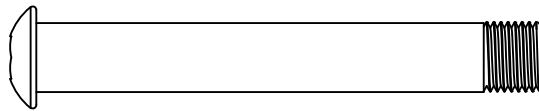

**[H15]** Kurze Schraube M10 x 70 mm (x16)



**[H4]** Unterlegscheibe Ø10 mm (x28)

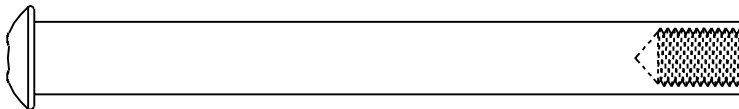

**[H6]** Lange Tonnenmutter 5/16" x 18-98 (x2)

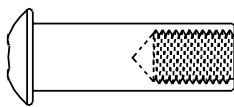

**[H7]** Kurze Tonnenmutter 5/16" x 18-30 (x4)



**[H8]** Schraube 5/16" x 18-10 (x6)



**[H9]** Unterlegscheibe Ø8 mm (x6)



**[H17]** Karabiner mit Schraube (x4)



**[C1]** Kettenschaukel (x2)

**HEBEN SIE DIESE BEDIENUNGSANLEITUNG AUF**

## TEILEREFERENZ (Fortsetzung)

Bevor Sie mit dem Zusammenbau des Produkts beginnen, nehmen Sie sich bitte kurz Zeit, um den Inhalt zu überprüfen und sich mit den Einzelteilen vertraut zu machen.

### Komponenten (Wippschaukel)

Überprüfen Sie, ob alle Teile und Unterbaugruppen vorhanden sind, und ordnen Sie die Teile sorgfältig gemäß den untenstehenden Zeichnungen an.

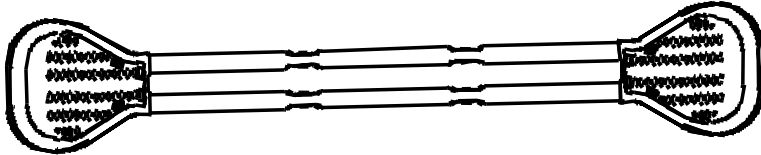

[S1] Montage des Wippschaukelsitzes (x1)

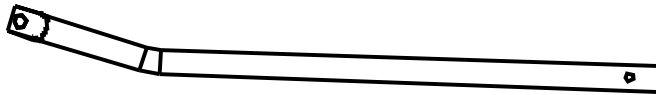

[S2] Oberes Bein der Wippschaukel (x2)

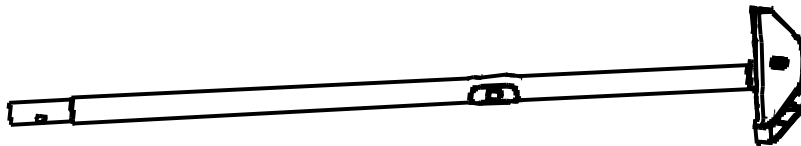

[S3] Unteres Bein der Wippschaukel (x2)



[S4] Handgriff für den Mast (x2)



[S5] Endkappe (x2)

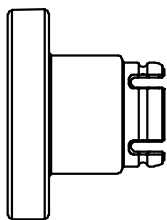

[S6] Dichtung A (x6)

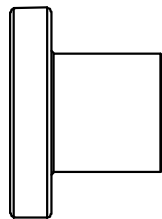

[S7] Dichtung B (x6)

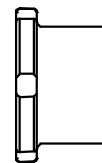

[S8] Einsatzlager (x4)

**HEBEN SIE DIESE BETRIEBSANLEITUNG AUF**

## AUFBAUANLEITUNG

### Standortvorbereitungen und Anforderungen

- Stellen Sie das Produkt auf ebenem Boden auf, mit einem Mindestabstand von 2 m zu jeglichen Strukturen oder Hindernissen wie Zäunen, Garagen, Häusern, überhängenden Ästen, Wäscheleinen, Laternenpfählen oder Stromkabeln.
- Schaffen Sie einen Platz, der frei von Hindernissen ist, die Verletzungen verursachen könnten - z. B. Baumstümpfe und/oder Wurzeln, Ziegelsteine, Felsen, Sprinklerköpfe und Beton.
- Schaukeln sollten einen vergrößerten Abstand von den Strukturen vor und hinter ihnen einhalten. Dieser Abstand sollte der doppelten Höhe des oberen Trägers entsprechen, an dem die Schaukel aufgehängt ist.

## VORBEREITUNG DER MONTAGE

### Auswahl des endgültigen Standorts der Schaukel

- Die Fläche, auf der die Schaukel aufgestellt werden soll, muss absolut flach und eben sein. Stellen Sie das Gerät nicht auf einer schrägen oder geneigten Fläche auf.
- Zusätzlich zu den 2 m horizontalen Mindestabstands um das Gerät herum muss den Standort mindestens 4 m vertikale Bodenfreiheit aufweisen. Diese Anforderung erfordert einen vertikalen Freiraum von 2 m über der Oberseite der Schaukel.

### Allgemeine Informationen:

- Dieses Produkt ist für die Nutzung durch maximal 4 Kinder mit einem maximalen Gewicht von 50 kg pro Kind oder einem Gesamtgewicht von nicht mehr als 200 kg ausgelegt.
- Bodenabmessungen: 3.23 m x 2.35 m; sicherer Spielbereich: 7.24 m x 8.2 m. Sichere Spielhöhe: 4 m; maximale Höhe: 2 m; maximale Fallhöhe: 1.92 m.

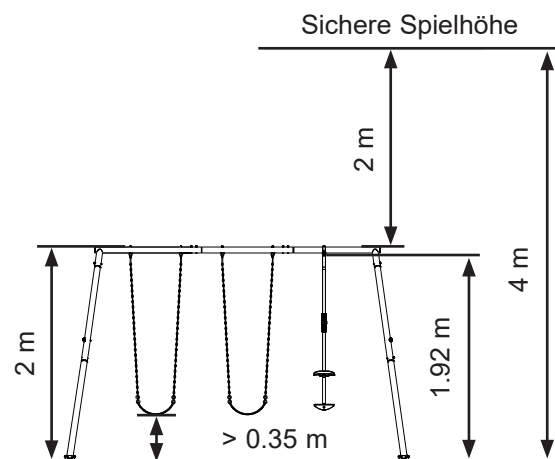
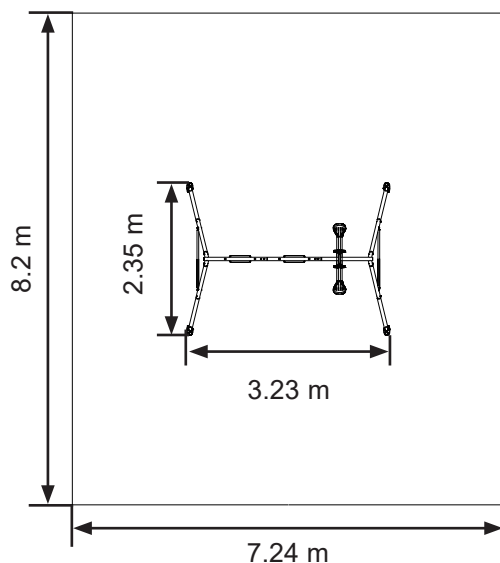

### Vorbereitung der Schaukel für die Montage

- Transportieren Sie den Karton zum endgültigen Standort.
- Für die Montage der Schaukel sind mindestens zwei Erwachsene erforderlich.  
**Hinweis:** Befolgen Sie die Anweisungen Schritt für Schritt für eine korrekte Montage. Andernfalls kann es zu einer fehlerhaften Montage kommen.

### Für die Montage erforderliche Werkzeuge:

Ein (1) Schraubenschlüssel und zwei (2) Innensechskantschlüssel (mitgeliefertes Werkzeug). Hammer, Maßband und Wasserwaage (Werkzeuge nicht im Lieferumfang enthalten).

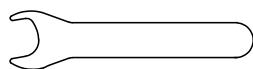

Schraubenschlüssel x1  
(Im Lieferumfang enthalten)

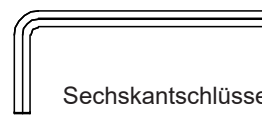

Sechskantschlüssel x2  
(Im Lieferumfang enthalten)

## HEBEN SIE DIESE BEDIENUNGSANLEITUNG AUF

## AUFBAUANLEITUNG (Fortsetzung)

### MONTAGE DER OBEREN TRÄGER

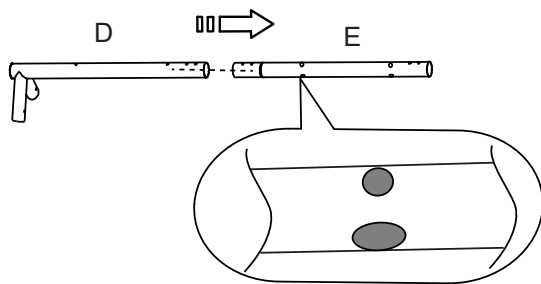

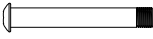
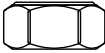
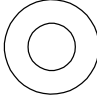
H15 (x4) 	H16 (x4) 
H4 (x4) 	

**WICHTIG:** montieren Sie die mittleren Träger (E) mit den runden Löchern nach oben und den ovalen Öffnungen nach unten!

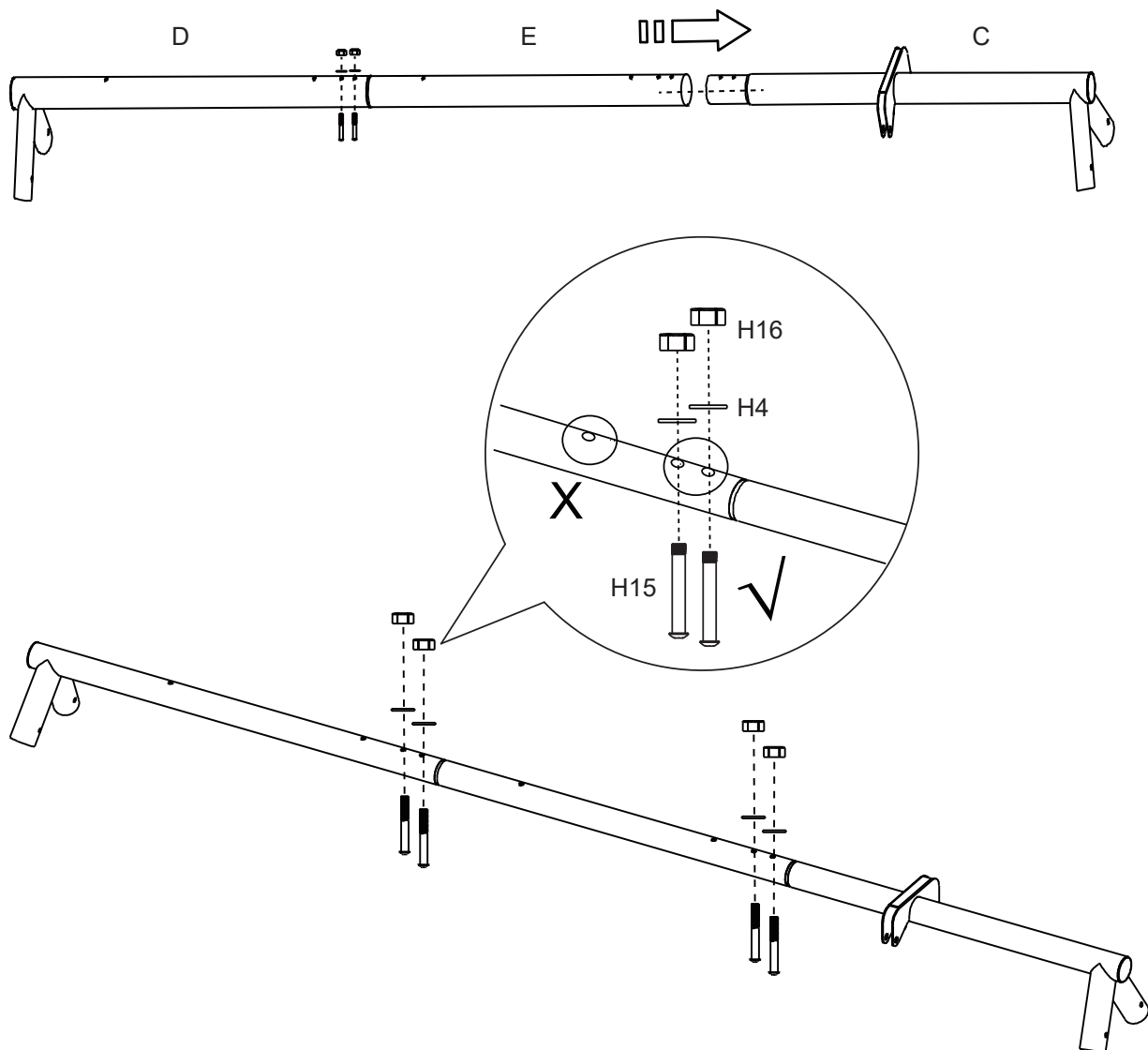



**HEBEN SIE DIESE BEDIENUNGSANLEITUNG AUF**

Deutsch

361  
A

## AUFBAUANLEITUNG (Fortsetzung)

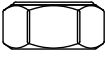
### MONTAGE DER KARABINER

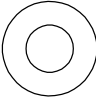
H16 (x4) 	H17 (x4) 
H4 (x4) 	

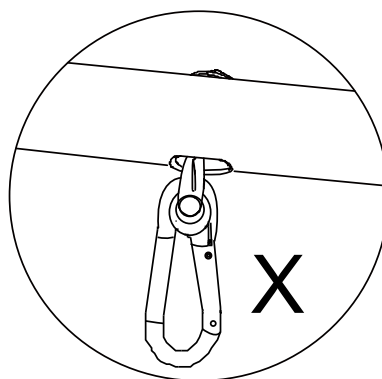
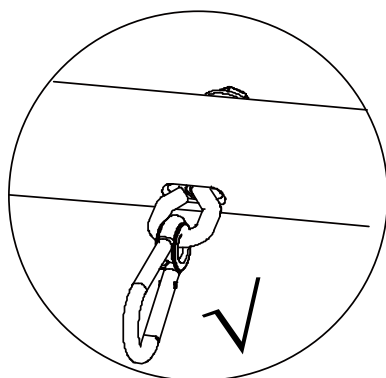
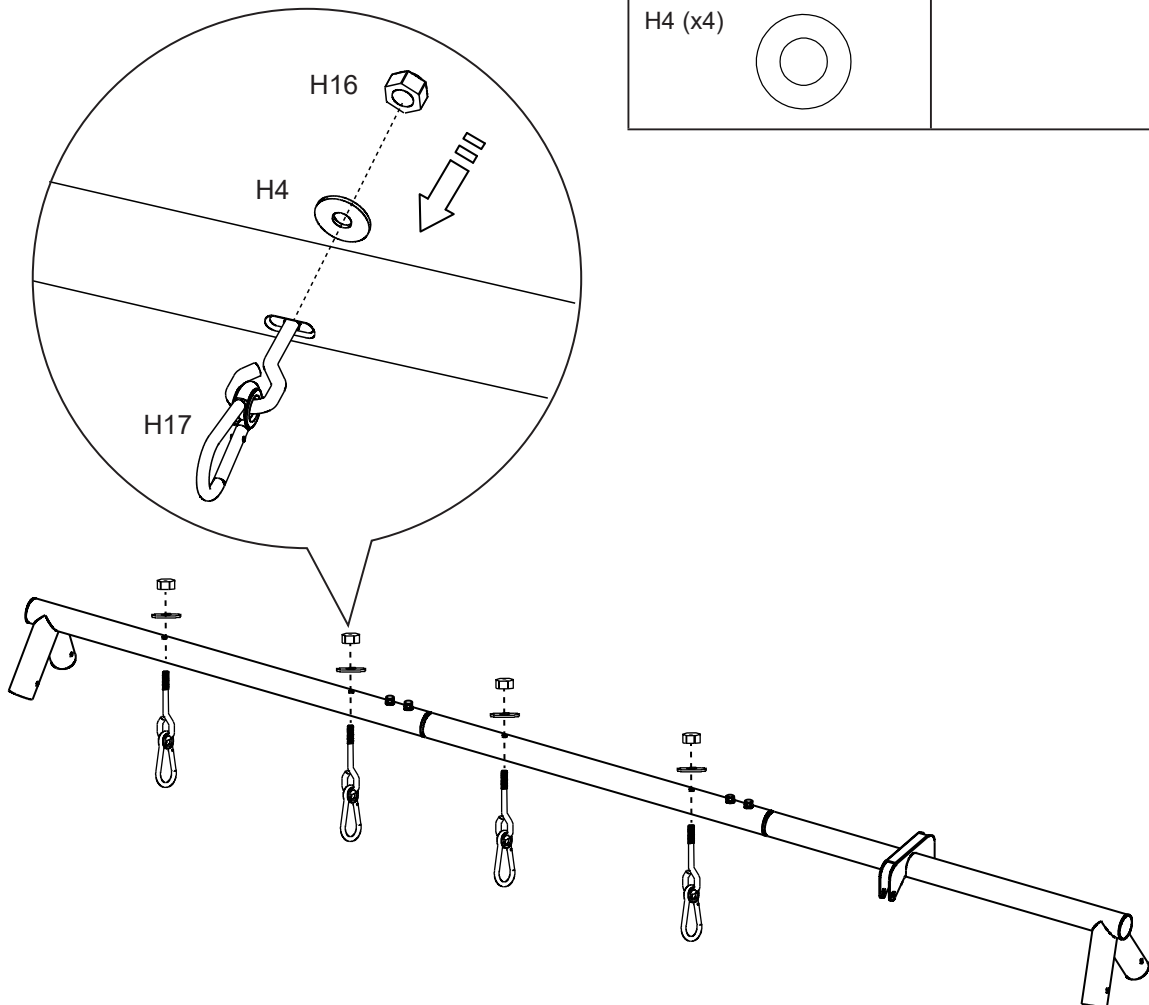

**HEBEN SIE DIESE BEDIENUNGSANLEITUNG AUF**

# AUFBAUANLEITUNG (Fortsetzung)

## MONTAGE DES A-RAHMENS - Obere Beine (A)

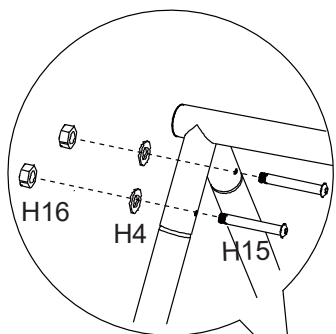

H15 (x8) 	H16 (x8) 
H4 (x8) 	

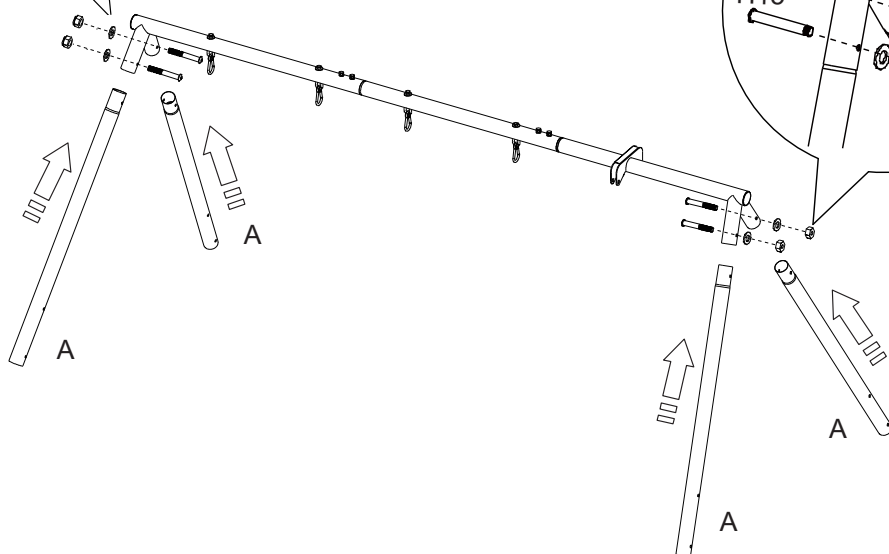

## MONTAGE DES A-RAHMENS - Querbalken (F)

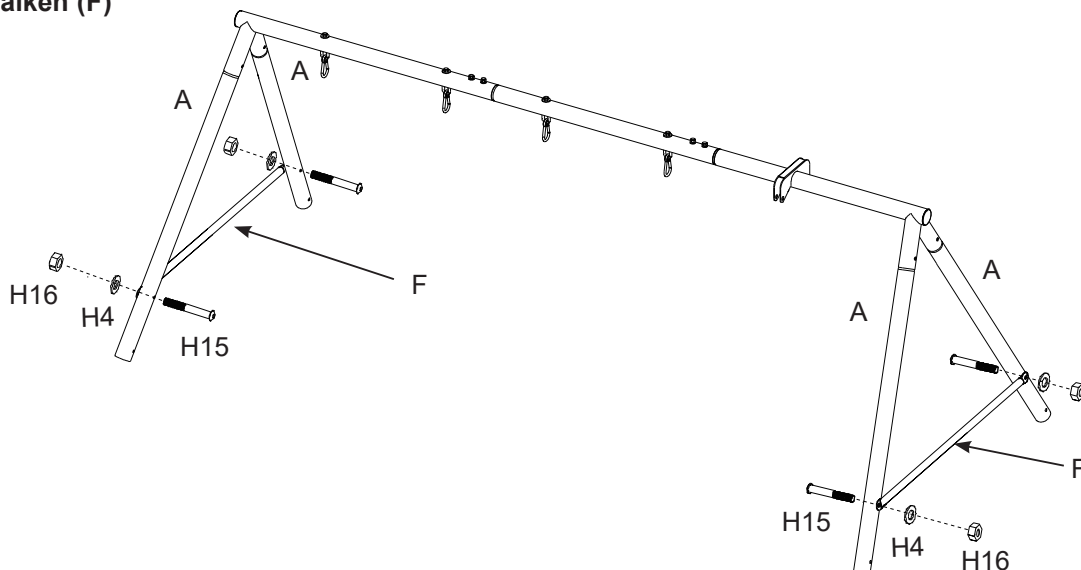

**HEBEN SIE DIESE BEDIENUNGSANLEITUNG AUF**

## AUFBAUANLEITUNG (Fortsetzung)

### MONTAGE DES A-RAHMENS - Verankerung der Fußsockel (G1)

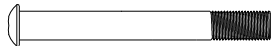
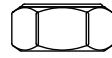
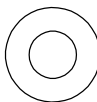
H1 (x4) 	H16 (x4) 
H4 (x4) 	

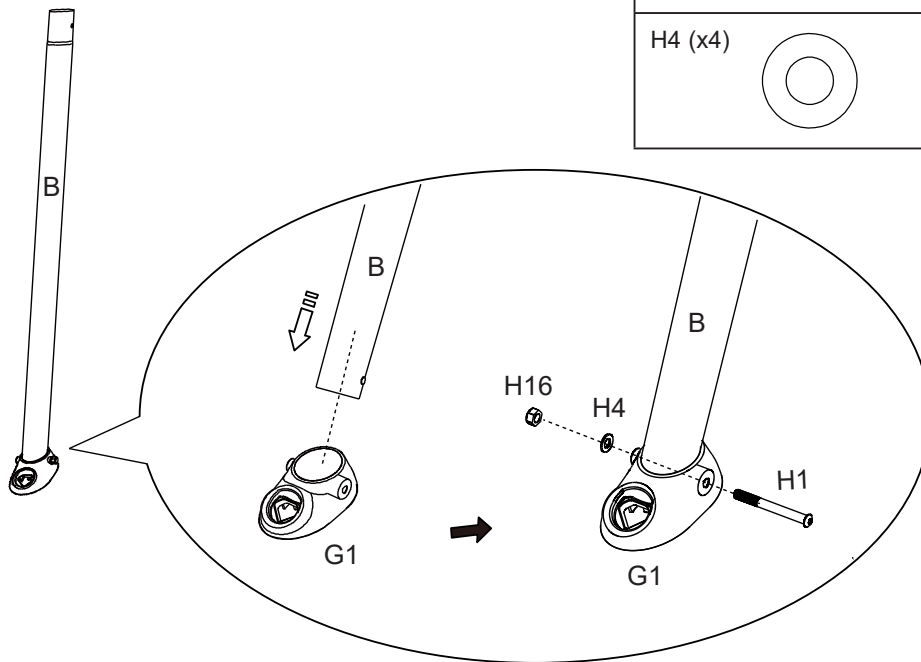

### MONTAGE DES A-RAHMENS - Untere Beine (B)

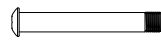
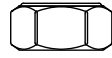
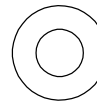
H15 (x4) 	H16 (x4) 
H4 (x4) 	

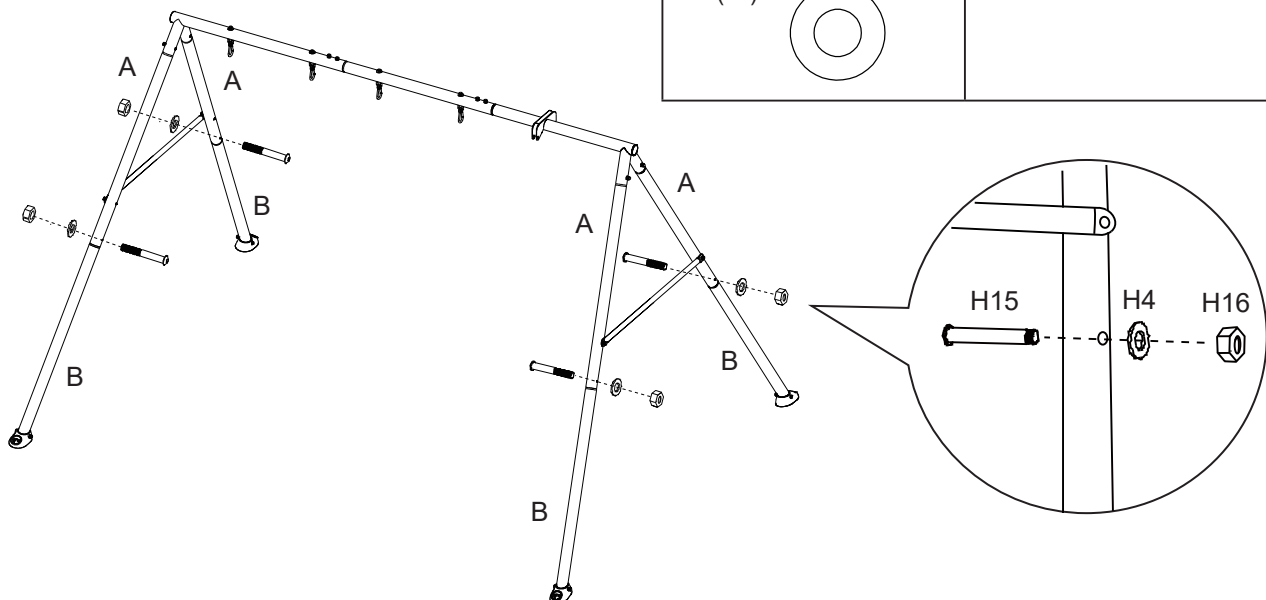

**HEBEN SIE DIESE BEDIENUNGSANLEITUNG AUF**

## AUFBAUANLEITUNG (Fortsetzung)

### MONTAGE DER WIPPSCHAUKEL -

Die unteren Beine der Wippschaukel (S3) und der Wippschaukelsitz (S1).

Es ist sehr wichtig, die richtigen Teile zu verwenden.  
Die Lagereinsätze (S8) dürfen nicht verwendet werden!

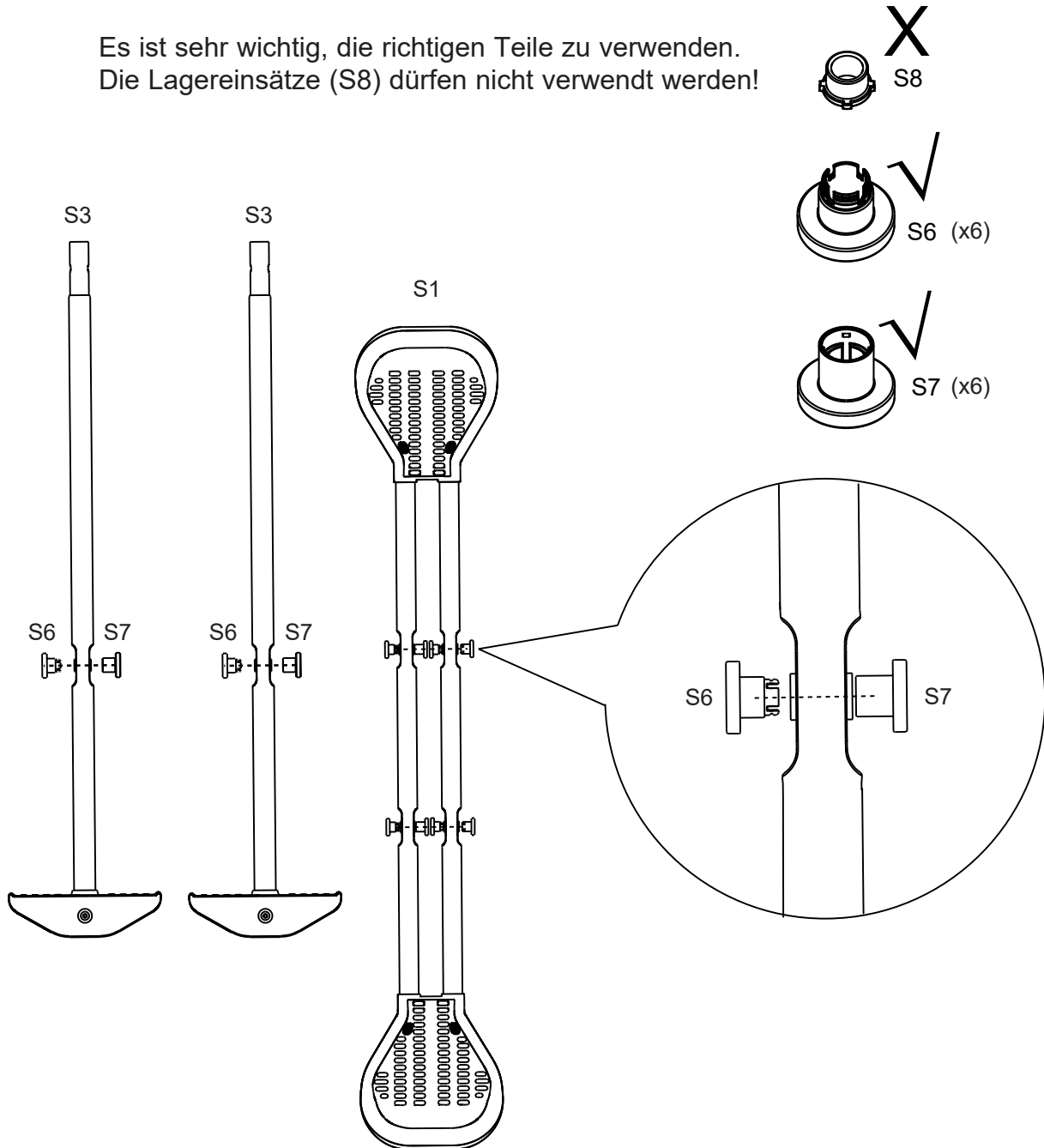

**HEBEN SIE DIESE BEDIENUNGSANLEITUNG AUF**

## AUFBAUANLEITUNG (Fortsetzung)

### MONTAGE DER WIPPSCHAUKEL -

Schieben Sie die lange Tonnenmutter (H6) in die Löcher, mit denen das untere Bein (S3) der Wippschaukel an der Sitzbaugruppe (S1) befestigt ist.

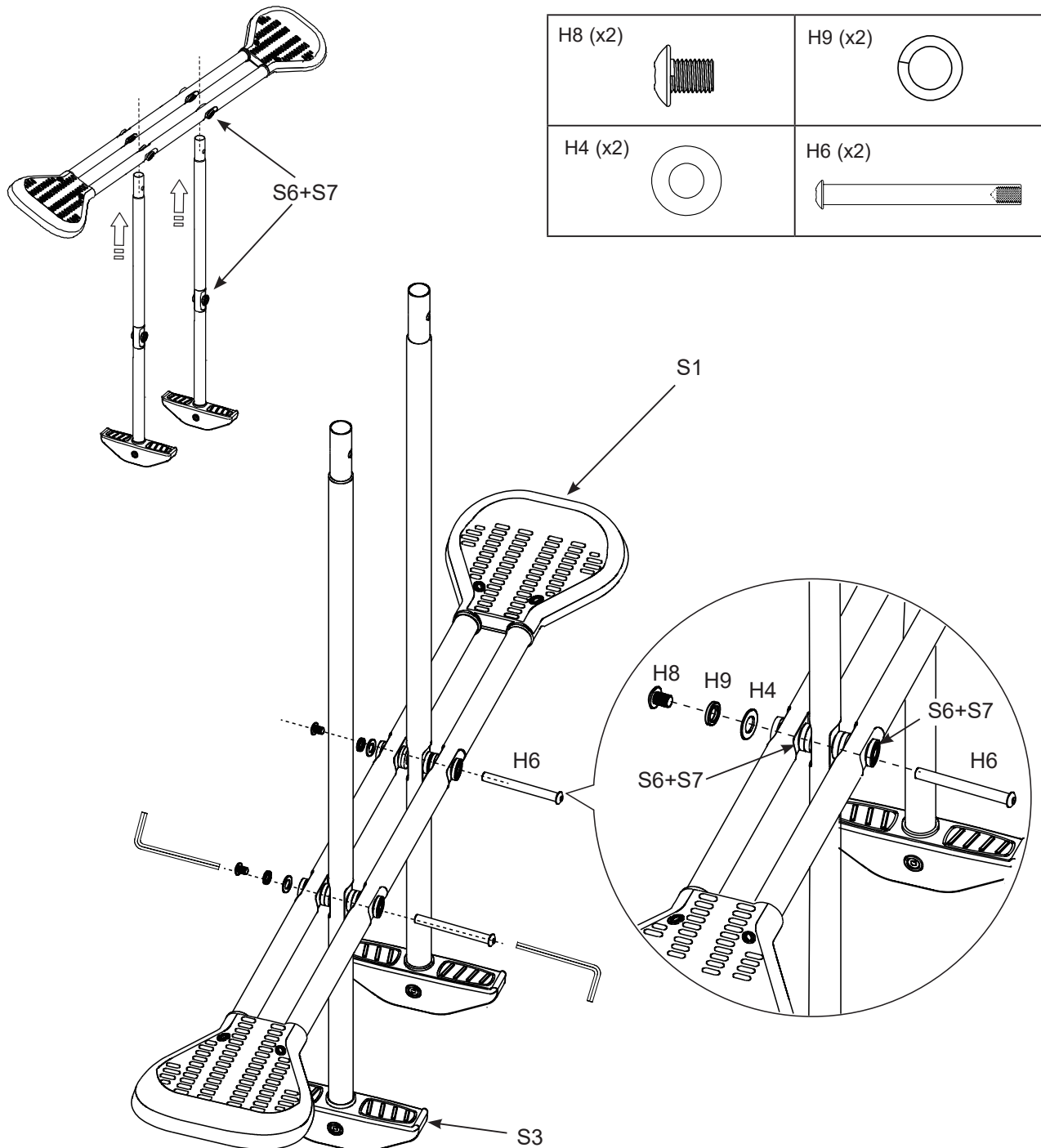



**HEBEN SIE DIESE BEDIENUNGSANLEITUNG AUF**

## AUFBAUANLEITUNG (Fortsetzung)

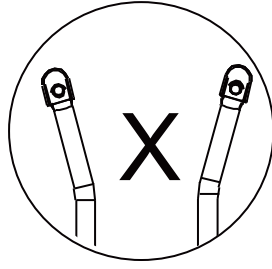
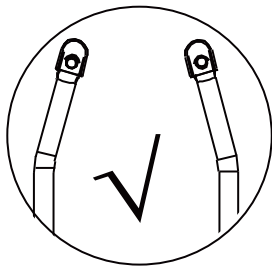
### MONTAGE DER WIPPSCHAUKEL - Wippschaukel obere Beine (S2)



H8 (x2) 	H9 (x2) 
H7 (x2) 	

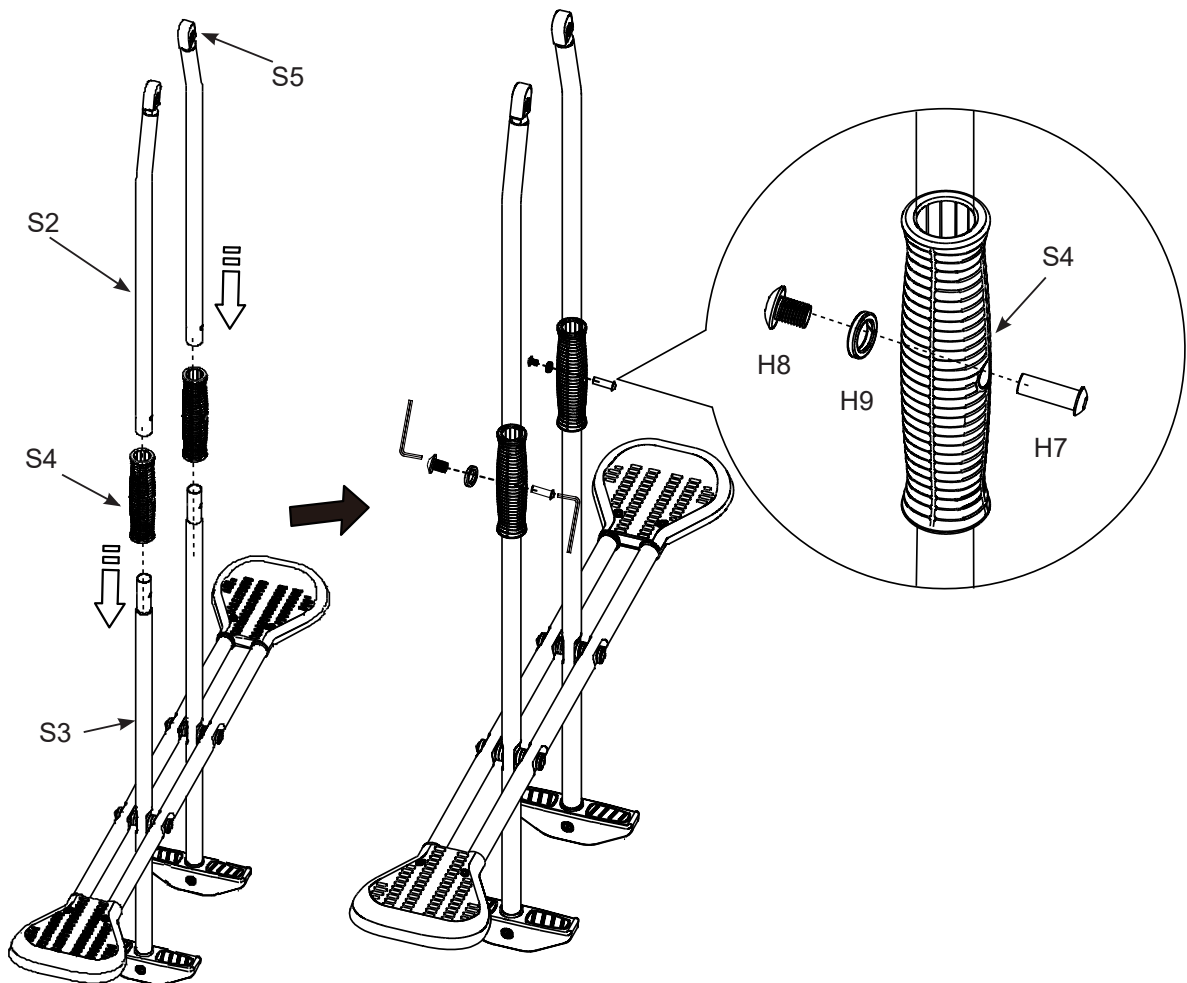

**HEBEN SIE DIESE BEDIENUNGSANLEITUNG AUF**

## AUFBAUANLEITUNG (Fortsetzung)

### MONTAGE DER WIPPSCHAUKEL -

Halten Sie die Wippschaukelbaugruppe an die Halterung des oberen Trägers. Vergewissern Sie sich, dass die Lagereinsätze (S8) an ihrem Platz sind, und befestigen Sie die Wippschaukel mit der kurzen Tonnenmutter (H7) an der Trägerhalterung.

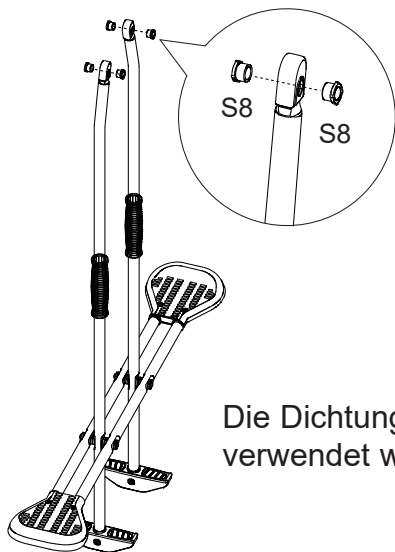

H8 (x2)		H9 (x2)	
H7 (x2)		H4 (x2)	

Die Dichtung A (S6) und die Dichtung B (S7) dürfen nicht verwendet werden!

**HINWEIS:** Vergewissern Sie sich, dass die Federringe (H9) und die flachen Unterlegscheiben (H4) korrekt montiert sind, wenn Sie die Wippschaukel an der Trägerhalterung befestigen. Prüfen Sie, ob alle Bolzen und Muttern fest angezogen sind.

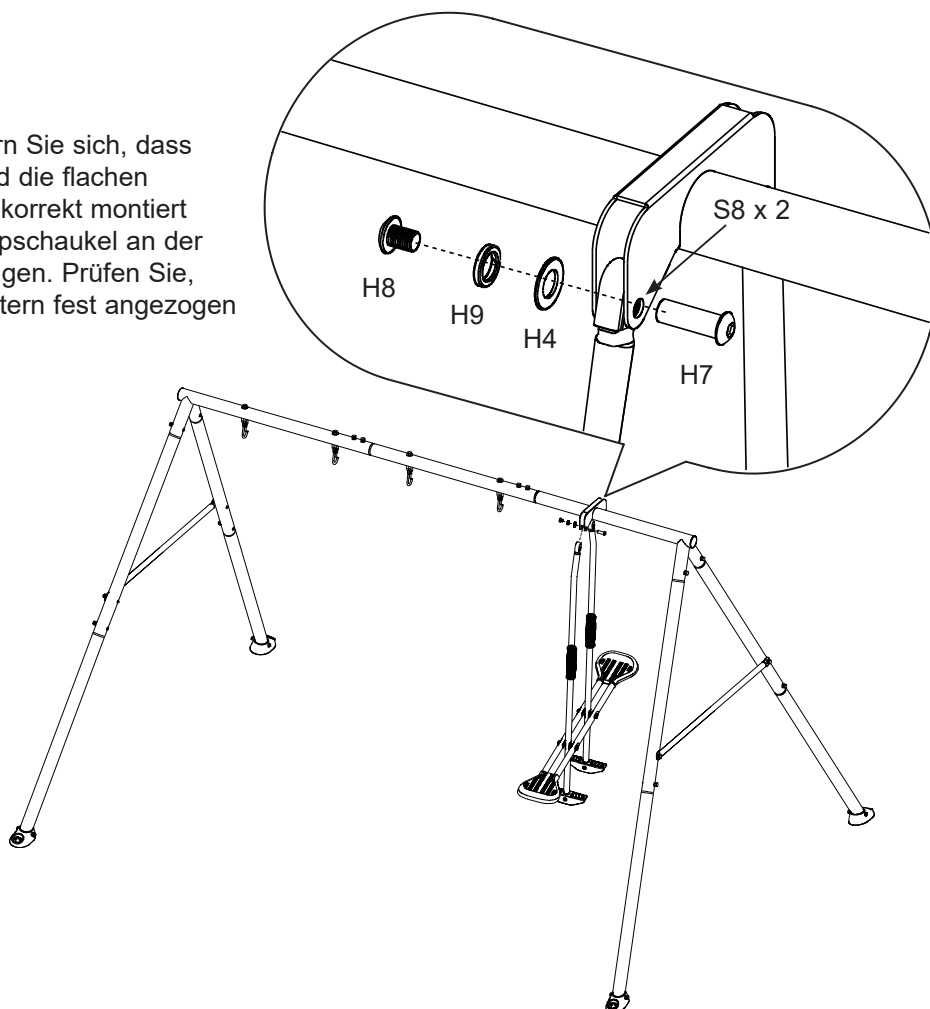

## HEBEN SIE DIESE BETRIEBSANLEITUNG AUF

## AUFBAUANLEITUNG (Fortsetzung)

### MONTAGE DER KETTENSCHAUKELS -

Hängen Sie die Kettenschaukels (C1) in die Karabiner (H17) ein.

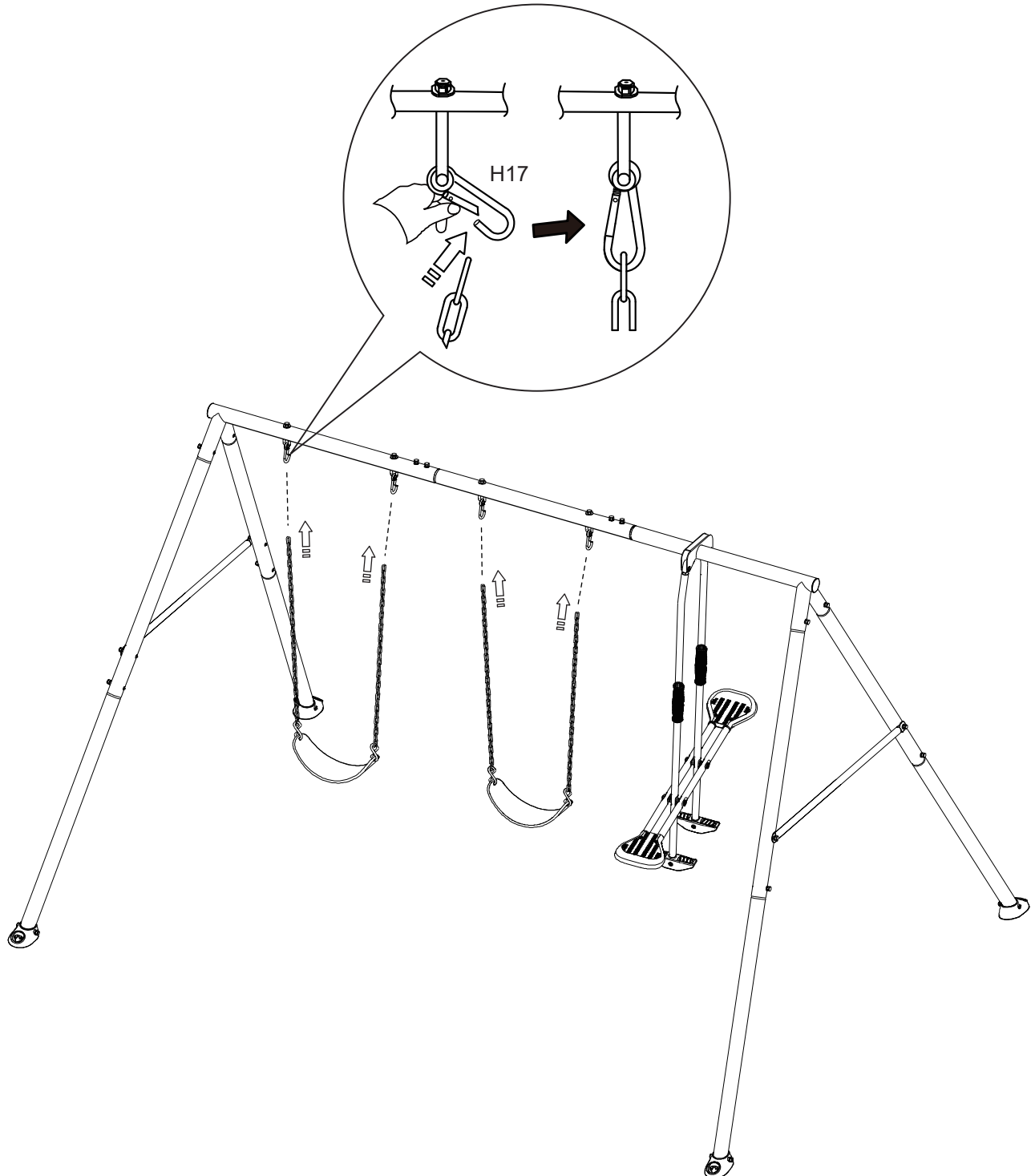

**HEBEN SIE DIESE BEDIENUNGSANLEITUNG AUF**

## AUFBAUANLEITUNG (Fortsetzung)

### MONTAGE DER VERANKERUNGSFÜSSE -

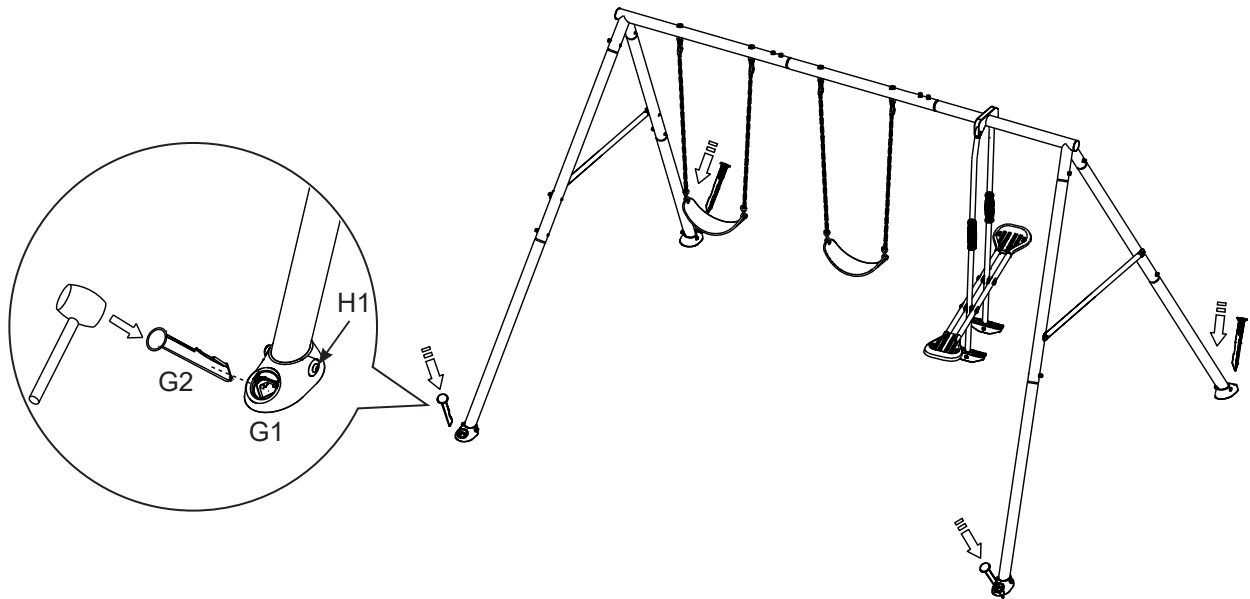

1. Verankern Sie die Fußsockel in Beton (nicht im Lieferumfang enthalten). Nivellieren Sie die Schaukel und markieren Sie die Positionen der Verankerungsfüße. Graben Sie Löcher mit einem Durchmesser von 30 cm und einer Tiefe von 35 cm.
2. Setzen Sie zwei Ziegelsteine in jedes Loch, um eine solide Basis zu bilden.
3. Legen Sie die Verankerungsfußsockel (**G1**) auf die Steine und stecken Sie die Ankerstangen (**G2**) durch die Verankerungsfußsockel. Füllen Sie alle Löcher mit Beton bis zur nivellierten Höhe.
4. Verankerungen sollten auf gleicher Höhe oder unter dem Boden befestigt werden, um die Stolpergefahr zu verringern. Defekte Teile sind gemäß den Anleitungen des Herstellers zu ersetzen.
5. Lassen Sie den Beton gemäß den Anweisungen des Betonherstellers korrekt aushärten, bevor Sie das Produkt verwenden.

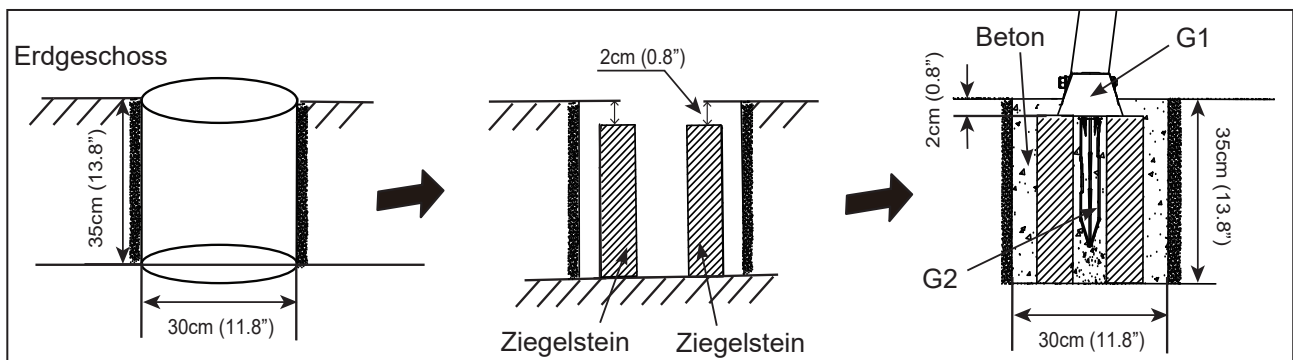

**HEBEN SIE DIESE BEDIENUNGSANLEITUNG AUF**

## INSTANDHALTUNG

**ES IST WICHTIG, ZU BEGINN UND WÄHREND DER SAISON ALLE KOMPONENTE REGELMÄSSIG ZU ÜBERPRÜFEN UND FESTZUZIEHEN.**

### **Zu Beginn einer jeden Spielsaison:**

- Ziehen Sie alle Komponenten fest.
- Schmieren Sie alle beweglichen Metallteile.
- Überprüfen Sie alle Schutzabdeckungen an Schrauben, Rohren, Kanten und Ecken. Ersetzen Sie diese, wenn sie lose sind, Risse haben oder fehlen.
- Überprüfen Sie alle beweglichen Teile, einschließlich der Schaukelsitze, Seile, Kabel und Ketten, auf Verschleiß, Rost oder andere Beschädigungen. Bei Bedarf austauschen.
- Prüfen Sie Metallteile auf Rost. Wenn Rost festgestellt wurde, schleifen Sie diesen ab und streichen Sie das Teil mit einer bleifreien Farbe, die den Anforderungen gemäß 16 CFR 1303 entspricht.
- Bringen Sie alle Kunststoffteile, wie z. B. Schaukelsitze oder andere Teile, die während der kalten Jahreszeit entfernt wurden, wieder an.
- Harken und überprüfen Sie die Tiefe der losen Schüttung von Schutzbelägen, um eine Verdichtung zu verhindern und eine angemessene Tiefe zu gewährleisten. Ersetzen Sie diese nach Bedarf.

### **Zweimal im Monat während der Spielsaison:**

- Ziehen Sie alle Komponenten fest.
- Überprüfen Sie alle Schutzabdeckungen an Schrauben, Rohren, Kanten und Ecken. Ersetzen Sie diese, wenn sie lose sind, Risse haben oder fehlen.
- Harken und überprüfen Sie die Tiefe der losen Schüttung von Schutzbelägen, um eine Verdichtung zu verhindern und eine angemessene Tiefe zu gewährleisten. Ersetzen Sie diese nach Bedarf.

### **Einmal im Monat während der Spielsaison:**

- Schmieren Sie alle beweglichen Metallteile.
- Überprüfen Sie alle beweglichen Teile, einschließlich der Schaukelsitze, Seile, Kabel und Ketten, auf Verschleiß, Rost oder andere Beschädigungen. Bei Bedarf austauschen.

### **Am Ende jeder Saison oder wenn die Temperatur unter 0° C fällt**

- Entfernen Sie Schaukelsitze aus Kunststoff und andere Gegenstände entsprechend den Angaben des Herstellers. Bringen Sie diese nach Innen oder stellen Sie sicher, dass sie nicht genutzt werden.
- Harken und überprüfen Sie die Tiefe der losen Schüttung von Schutzbelägen, um eine Verdichtung zu verhindern und eine angemessene Tiefe zu gewährleisten. Ersetzen Sie diese nach Bedarf.

**Der Eigentümer ist für die Aufrechterhaltung der Lesbarkeit der Warnschilder verantwortlich.**

### **Entsorgung:**

- Demontieren und entsorgen Sie die Spielplatzgeräte so, dass vernünftigerweise vorhersehbare Gefahren vermieden werden. Beachten Sie alle lokalen Entsorgungsvorschriften.
- Demontieren Sie den gesamten Rahmen vollständig. Lassen Sie zerlegte Teile nicht in Bereichen liegen, die für Kinder zugänglich sind.
- Wenn Sie die Stahlrohre recyceln möchten, bringen Sie den Rahmen zu Ihrem örtlichen Recyclingzentrum.
- Alle Kunststoffteile können recycelt werden. Bringen Sie diese zu Ihrem örtlichen Recycling-Center.
- Lassen Sie Kinder nicht mit demontierten Teilen spielen, die zur Entsorgung bestimmt sind. Dies betrifft insbesondere Ketten, Schläuche, Bolzen, Muttern, Schrauben usw.
- Alle verrosteten Teile und Schrauben müssen ordnungsgemäß entsorgt werden. Sie dürfen nicht wiederverwendet werden.

Dieses Anleitungs- und Informationsblatt sollte für den Fall, dass der Hersteller kontaktiert werden muss, aufbewahrt werden.

**HEBEN SIE DIESE BEDIENUNGSANLEITUNG AUF**

# GARANTIE

Deutsch

**361  
A**

Ihr Schaukel-set Mit Drei Schaukelgeräten von Intex wurde aus hochwertigen Materialien sowie hochwertiger Verarbeitungsqualität hergestellt. Alle Intex-Produkte wurden vor Verlassen des Werks kontrolliert und als mangelfrei befunden. Diese eingeschränkte Garantie gilt nur für das Schaukel-set Mit Drei Schaukelgeräten von Intex.

Diese eingeschränkte Garantie gilt nicht anstatt, sondern zusätzlich zu Ihren Rechtsansprüchen und Rechtsmitteln. Soweit diese Garantie unvereinbar mit jeglichen Ihrer Rechtsansprüche ist, haben diese Vorrang. Ein Beispiel: Verbraucherschutzgesetz in der gesamten Europäischen Union sorgen für gesetzliche Gewährleistungsrechte zusätzlich zu dem Bereich, der durch diese eingeschränkte Garantie abgedeckt ist. Für Informationen zu den EU-weiten Verbraucherschutzgesetzen besuchen Sie bitte das Europäische Verbraucherzentrum unter [http://ec.europa.eu/consumers/ecc/contact\\_en/htm](http://ec.europa.eu/consumers/ecc/contact_en/htm).

Die Bestimmungen dieser begrenzten Garantie kann nur der Ersterwerber des Produktes geltend machen und die begrenzte Garantie ist nicht übertragbar. Die Garantiekarte ist nur mit Kassenbonn gültig. Diese beschränkte Garantie gilt für den unten angegebenen Zeitraum ab dem Datum des Erstkaufs oder der Lieferung. Bewahren Sie bitte Ihre Kaufquittung mit dieser Bedienungsanleitung auf. Bei allen Garantieansprüchen ist ein Kaufnachweis vorzulegen oder die begrenzte Garantie ist ungültig.

Garantiezeit Schaukel-set Mit Drei Schaukelgeräten – 2 Jahre

Wenn innerhalb des oben angegebenen Zeitraums ein Herstellungsfehler festgestellt wird, wenden Sie sich bitte an das entsprechende Intex-Servicezentrum, das auf dem separaten Blatt „Autorisierte Servicezentren“ aufgeführt ist. Wenn der Artikel zurückgeschickt wurde wie vom Intex Service Center angewiesen, kontrolliert das Service Center den Artikel und stellt die Gültigkeit Ihres Anspruches fest. Wenn der Artikel unter die Garantiebestimmungen fällt, wird er kostenlos repariert oder kostenlos durch einen gleichen oder einen vergleichbaren Artikel (Entscheidung von Intex) ersetzt.

Außer dieser Garantie und anderen Rechtsansprüchen in Ihrem Land sind keine weiteren Garantien impliziert. In dem Ausmaß, das in Ihrem Land möglich ist, haftet Intex unter keinen Umständen gegenüber Ihnen oder einem Dritten für unmittelbare oder daraus folgende Schäden, die sich aus dem Gebrauch Ihres Schaukel-set Mit Drei Schaukelgeräten ergeben, oder für Handlungen von Intex oder seinen zugelassenen Vertretern und Mitarbeitern (einschließlich der Herstellung des Produkts). Einige Länder erlauben keine Ausschließung oder Einschränkung von Schäden und Folgeschäden. Die o.g. Ausschließung oder Einschränkung ist auf diese Länder nicht anzuwenden.

Folgendes führt zum Ausschluss der eingeschränkten Garantie für Schaukel-set Mit Drei Schaukelgeräten bzw. unterliegt nicht der eingeschränkten Garantie:

- Wenn das Schaukel-set Mit Drei Schaukelgeräten von Intex durch Fahrlässigkeit, unsachgemäßen Gebrauch oder Anwendung, Unfall, unsachgemäße Benutzung, unsachgemäße Wartung oder Lagerung beschädigt wurde.
- Wenn das Schaukel-set Mit Drei Schaukelgeräten von Intex aufgrund von Umständen, die außerhalb der Kontrolle von Intex liegen, beschädigt wurde, einschließlich, aber nicht beschränkt auf normalen Verschleiß und Schäden, die durch Feuer, Überschwemmung, Frost, Regen oder andere äußere Umwelteinflüsse verursacht wurden;
- Teile und Komponenten, die nicht von Intex verkauft wurden; und/oder.
- Nicht genehmigte Änderungen, Reparaturen oder Demontage durch jemanden anderen als das Intex-Service-Center-Personal.

Sach- oder Personenschäden fallen ebenfalls nicht unter diese Garantie.

Lesen Sie das Benutzerhandbuch sorgfältig durch und befolgen Sie alle Anweisungen für den korrekten Betrieb und Wartung Ihrer Schaukel-set Mit Drei Schaukelgeräten. Überprüfen Sie das Produkt immer, bevor Sie es verwenden. Die Garantie erlischt, wenn die Anweisungen nicht befolgt werden.

## HEBEN SIE DIESE BEDIENUNGSANLEITUNG AUF